

Designed by - GRETHA DE JONGE
@KNITADVENTUREBLOG



13 MAXI MERINO / PERU
14 LOVE WOOL

Katija®



14



pág. 11



JERSEY

Love Wool

Interesantísimo diseño de **Gretha de Jonge**, ganadora de la categoría *Moda Mujer* de **Katia Designers Awards 2**. Un sencillo jersey que combina el punto bobo y el punto jersey de manera muy inteligente. Asimismo, el uso de un único color resalta el protagonismo de estos dos puntos básicos tejidos en bloques geométricos.

TALLAS: -a) 38-40 -b) 42-44 -c) 46-48

El modelo fotografiado corresponde a la talla: -a) 38-40

MATERIALES

LOVE WOOL col. 106: -a) 9 -b) 9 -c) 10 ovillos

Agujas: nº 12 y nº 15

Puntos empleados:

P. bobo, p. jersey der., grafting, p. de lado,

p. pespunte (ver pág. de p. básicos)

P. fantasía (ver gráficos A y B)

MUESTRA DEL PUNTO

A *p. jersey der.*, ag. nº 15
10x10 cm = 7,5 p. y 9 vtas.

REALIZACIÓN

IMPORTANTE Leer pág. 3.

Para tejer correctamente el modelo debes seguir los pasos siguientes y los marcados en el patrón.

- (1) **Espalda:** Con ag. nº 12, montar los p. indicados y continuar trab. a *p. bobo*.
- (2) A 7 cm de largo total (=6 vtas.) cambiar a las ag. nº 15 y continuar trab. a *p. fantasía* según la letra -a) A -b) B -c) C del gráfico A.
Al terminar las vtas del gráfico A, continuar trab. igual que las vtas 13 y 14.

ESPALDA

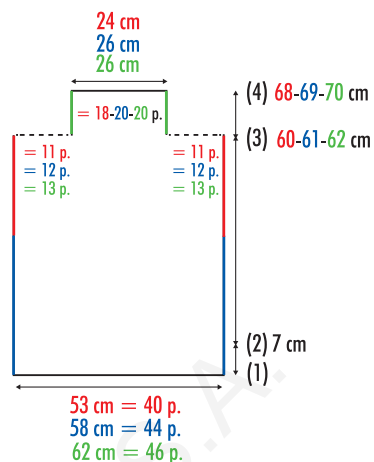

DELANTERO

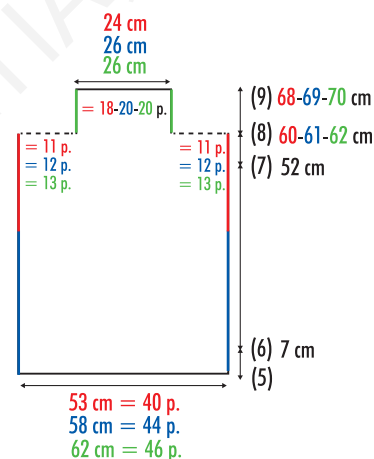

MANGAS

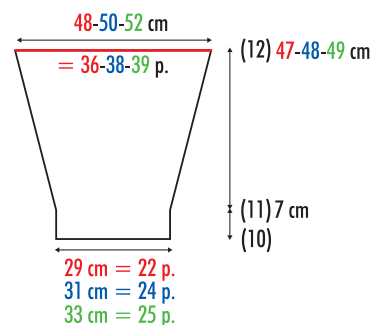

Abreviaturas

La información en col. negro sirve para todas las tallas
cm. = centímetros
p. = puntos

I
N
S
T
R
U
C
C
I
O
N
E
S

- (3) **Hombros:** A -a) 60 cm -b) 61 cm -c) 62 cm de largo total, dejar en **espera** en una ag. aux los primeros y últimos -a) 11 p. -b) 12 p. -c) 13 p. y continuar trab. a *p. bobo* con los -a) 18 p. -b) 20 p. -c) 20 p. centrales del escote para el cuello.
- (4) **Cuello:** A 8 cm contando desde el inicio del cuello, **cerrar** todos los p.
- (5) **Delantero:** Con ag. n° 12, **montar** los p. indicados y continuar trab. a *p. bobo*.
- (6) A 7 cm de largo total (=6 vtas.) **cambiar** a las ag. n° 15 y continuar trab. a *p. fantasía* según la letra -a) A -b) B -c) C del gráfico A.
Al terminar las vtas del gráfico A, continuar trab. igual que las vtas 13 y 14.
- (7) **Forma del escote:** A 52 cm de largo total, continuar trab. a *p. fantasía* según la letra -a) A -b) B -c) C del gráfico B.
- (8) **Hombros:** A -a) 60 cm -b) 61 cm -c) 62 cm de largo total, después de terminar las vtas. -a) 10 -b) 12 -c) 14 del gráfico B, dejar en **espera** en una ag. aux los primeros y últimos -a) 11 p. -b) 12 p. -c) 13 p. y continuar trab. a *p. bobo* con los -a) 18 p. -b) 20 p. -c) 20 p. centrales del escote para el cuello.

- (9) **Cuello:** A 8 cm contando desde el inicio del cuello, **cerrar** todos los p.
- (10) **Mangas:** Con ag. n° 12, **montar** los p. indicados y continuar trab. a *p. bobo*.
- (11) A 7 cm de largo total (=6 vtas.) **cambiar** a las ag. n° 15 y continuar trab. a *p. jersey de.*, **aumentando** en ambos lados a 1 p. de las orillas en cada 4ª vta.: 7 veces 1 p. Quedarán: -a) 36 p. -b) 38 p. -c) 39 p.
- (12) A -a) 47 cm -b) 48 cm -c) 49 cm de largo total, **cerrar** todos los p.
Hacer la otra manga igual.

CONFECCIÓN Y REMATE

Coser los hombros a *p. grafting* y la altura del cuello a *p. de lado*.

Mangas: poner el centro de la parte superior de la manga a la costura del hombro y hacer llegar los extremos a -a) 24 cm -b) 25 cm -c) 26 cm de la costura del hombro. **Coser** a *p. de lado*. **Coser** los lados a *p. de lado*, y el bajo de las mangas a *p. pespunte*.

Gráficos A y B

- 1 p. der.
- 1 p. rev.

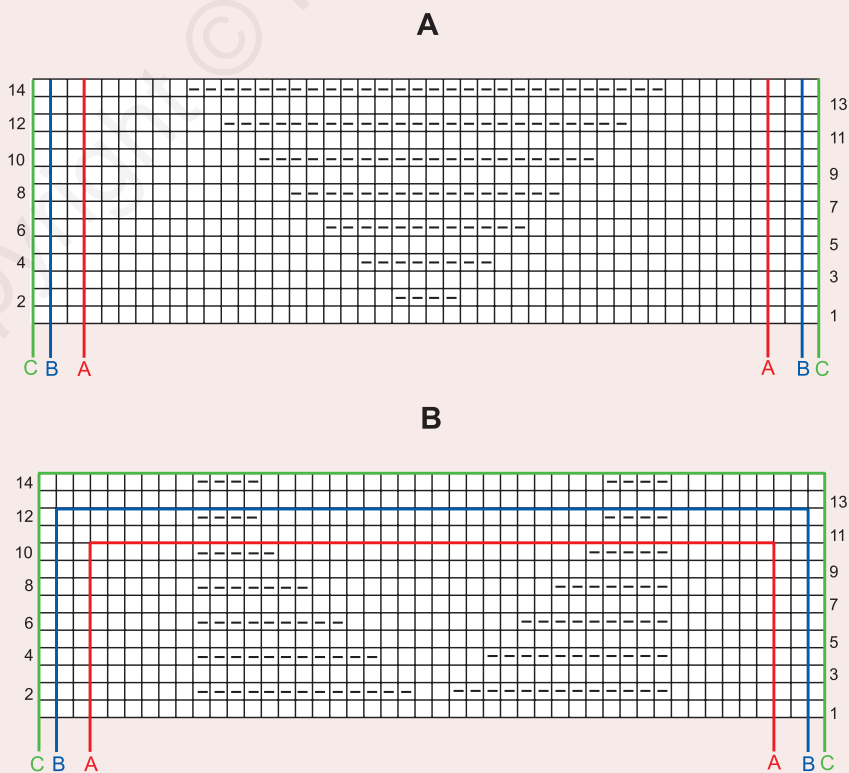



page 11



JUMPER

Love Wool

A really interesting design by Gretha de Jonge, winner of the Katia Designers Awards 2 Women's Fashion category. This is a simple jumper that combines *garter stitch* and *stockinette st* in a very intelligent way. Furthermore, using only one colour highlights the two basic stitch structures which are worked in geometrical blocks.

SIZE: -a) 41 3/4" (106 cm) -b) 45 5/8" (116 cm) -c) 48 7/8" (124 cm) finished bust measurement

UK Sizes: -a) 8-10 -b) 12-14 -c) 16-18

The garment in the photograph corresponds to size: -a) 8-10

MATERIALS

LOVE WOOL: -a) 9 -b) 9 -c) 10 balls col. 106

Knitting needles: sizes 17 & 19 (U.S.)/(12 & 15 mm)

Stitches:

Garter st, *stockinette st*, *grafting*, *side seams*,
back st (see basic instructions)
Pattern st (see graphs A & B)

GAUGE

Using size 19 needles in *stockinette st*:
7.5 sts & 9 rows = 4x4"

INSTRUCTIONS

IMPORTANT: Read p. 3.

In order to make the model correctly you must follow the steps below and the ones marked on the pattern.

- (1) **Back:** Using size 17 needles **cast on** the sts as indicated and continue working in *garter st*.
- (2) When back measures 2 3/4" (7 cm) measuring from the start (= 6 rows) **change** to size 19 needles and continue working in *pattern st* following the letter -a) A -b) B -c) C of graph A.
When all the rows of graph A have been completed, continue working the same as the rows 13 and 14.

BACK

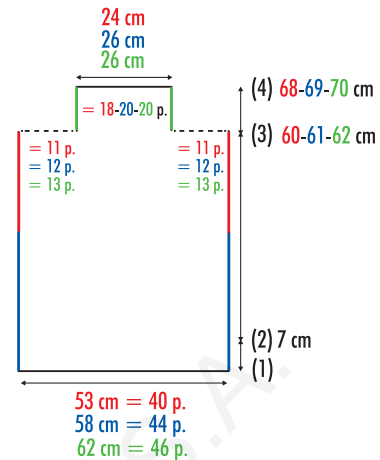

FRONT

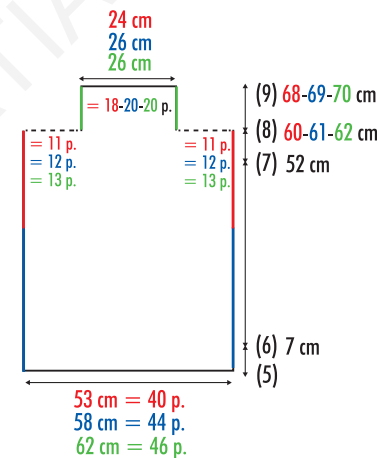

SLEEVES

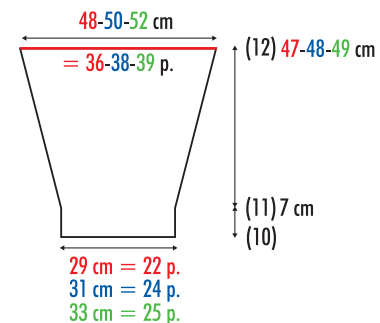

Abbreviations

The information in black is used for all sizes
 cm. = centimetres
 p. = stitches

- (3) **Shoulders:** When back measures **-a) 23 5/8" (60 cm)** **-b) 24" (61 cm)** **-c) 24 3/4" (62 cm)** measuring from the start, leave the first and last **-a) 11 -b) 12 -c) 13 sts on hold** on a cable needle and continue working the central **-a) 18 -b) 20 -c) 20 sts** in *garter st* for the collar.
- (4) **Collar:** When collar measures 3 1/8" (8 cm) measuring from the start of the collar shaping, **bind (cast off)** all the sts.
- (5) **Front:** Using size 17 needles **cast on** the sts as indicated and continue working in *garter st*.
- (6) When front measures 2 3/4" (7 cm) measuring from the start (= 6 rows) **change** to size 19 needles and continue working in *pattern st* following the letter **-a) A -b) B -c) C** of graph A.
When all the rows of graph A have been completed, continue working the same as the rows 13 and 14.
- (7) **Neckline form:** When front measures 20 1/2" (52 cm) measuring from the start, continue working in *pattern st* following the letter **-a) A -b) B -c) C** of graph B.
- (8) **Shoulders:** When front measures **-a) 23 5/8" (60 cm)** **-b) 24" (61 cm)** **-c) 24 3/4" (62 cm)** measuring from the start and after finishing the rows **-a) 10 -b) 12 -c) 14** of graph B, leave the first and last **-a) 11 -b) 12 -c) 13 sts on hold** on a cable needle and continue working the central **-a) 18 -b) 20 -c) 20 sts** in *garter st* for the collar.

- (9) **Collar:** When collar measures 3 1/8" (8 cm) measuring from the start of the collar shaping, **bind (cast off)** all the sts.
- (10) **Sleeves:** Using size 17 needles **cast on** the sts as indicated and continue working in *garter st*.
- (11) When sleeve measures 2 3/4" (7 cm) measuring from the start (= 6 rows) **change** to size 19 needles and continue working in *stockinette st*, **increasing** at each edge (= 1 st in from the edges) of every 4th row as follows: 1 st 7 times. Total: **-a) 36 -b) 38 -c) 39 sts**.
- (12) When sleeve measures **-a) 18 1/2" (47 cm) -b) 18 7/8" (48 cm) -c) 19 1/4" (49 cm)**, measuring from the start, **bind (cast off)** all the sts.
Make another sleeve the same.

FINISHING (MAKING UP)

Sew the shoulders using *grafting* and the collar seam using *side seams*.

Sleeves: match the centre of the sleeve head to the shoulder seam and make the edges of the sleeve head measure an armhole depth of **-a) 9 1/2" (24 cm) -b) 9 7/8" (25 cm) -c) 10 1/4" (26 cm)** from the shoulder seam. **Sew** using *side seams*.

Sew the sides using *side seams*, and the underarm seams using *back st*.

Graphs A & B

- 1 knit st
— 1 purl st

