

Katija

HARMONIA





GRÁFICO A / GRAPHIQUE A / GRAPH A /
GRAFIEK A / GRAFIK A / GRAFICO A



HARMONIA

TOP

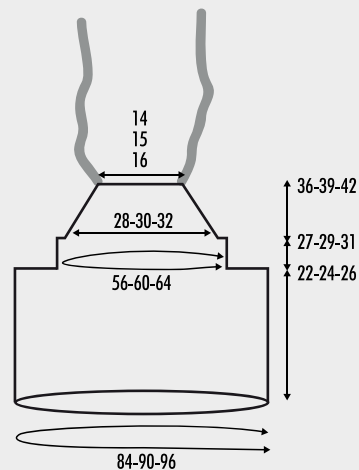
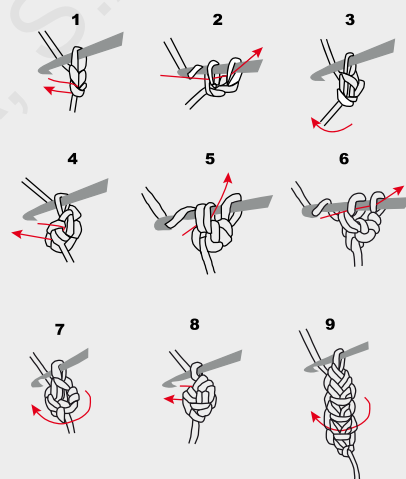
ES TOP

TALLAS: -a) 4 años -b) 6 años -c) 8 años

El modelo fotografiado corresponde a la talla -b) 6 años

MATERIALES

HARMONIA col. 202: -a) 1 -b) 1 -c) 1 ovillo

Agujas: n° 3 ½

Ganchillo: n° 3 mm

Agujas circulares: n° 3 ½ con cable intercambiable de 80 cm

Puntos empleados

P. jersey der.

Cordón (ver gráfico A)

Ver puntos básicos en: www.katia.com/es/academy

Puntos empleados con agujas circulares

P. jersey der. en circular: trab. todas las vtas al der.

P. elástico 2x2 en circular: 1ª vta.: * 2 p. der., 2 p. rev. * repetir de * a *.

2ª vta. y vtas siguientes trab. igual que la 1ª vta.

MUESTRA DEL PUNTO

A *p. jersey der.*, ag. n° 3 ½

10x10 cm = 22 y 30 vtas.

REALIZACIÓN

Comenzar el ovillo por el hilo del exterior: con las ag. circulares n° 3 ½, **montar -a)** 186 p. **-b)** 200 p. **-c)** 212 p. Trab. en circular a *p. elástico 2x2*, empezando el elástico con 2 p. der. y terminado con **-a)** 2 p. der. **-b)** 2 p. rev. **-c)** 2 p. rev. **Nota:** para tener un mejor control de las vtas, poner un marcador al inicio de cada vta.

Trab. 4 vtas y continuar trab. a *p. jersey der.*

menguando en la primera vta. 2 p. repartidos.

Quedarán: **-a)** 184 p. **-b)** 198 p. **-c)** 210 p.

A **-a)** 22 cm **-b)** 24 cm **-c)** 26 cm de largo total,

menguar en una vta. **-a)** 62 p. **-b)** 66 p. **-c)** 70 p.

de la siguiente manera: * 1 p. der., 2 p. juntos der.

* trab. de * a *. Quedarán: **-a)** 122 p. **-b)** 132 p.

-c) 140 p.

Continuar trab. con la siguiente repartición de p.:

-a) 61 p. a *p. jersey der.* (=delantero), 61 p. a *p.*

elástico 2x2 (=espalda).

-b) 66 p. a *p. jersey der.* (=delantero), 66 p. a *p.*

elástico 2x2 (=espalda).

-c) 70 p. a *p. jersey der.* (=delantero), 70 p. a *p.*

elástico 2x2 (=espalda).

A 5 cm contando desde la repartición de p. **cerrar** los **-a)** 61 p. **-b)** 66 p. **-c)** 70 p. trabajados a *p.*

elástico 2x2 (=espalda).

Sisas: continuar trab. con las ag. n° 3 ½ (en vtas de ida y vta.) a *p. jersey der.* **cerrando** en ambos lados en cada inicio de vta.: 1 vez 2 p., y continuar **menguando** en ambos lados, a 2 p. de las orillas en cada vta. del derecho de labor:

-a) 13 veces 1 p.

-b) 14 veces 1 p.

-c) 15 veces 1 p.

Nota: trab. los menguados haciendo 2 p. juntos rev.

Quedarán: **-a)** 31 p. **-b)** 34 p. **-c)** 36 p.

Escote: A **-a)** 9 cm **-b)** 10 cm **-c)** 11 cm contando desde el inicio de las sisas **cerrar** todos los p.

CONFECCIÓN Y REMATE

Tirantes:

Con el ganchillo n° 3 mm hacer un

cordón según los pasos del gráfico A.

A -a) 25 cm -b) 30 cm -c) 35 cm de largo total, **cortar** el hilo y **rematar**.
Trab. otro tirante igual.
Coser cada tirante en cada esquina del escote.
Ver patrón.

FR TOP

TAILLES : -a) 4 ans -b) 6 ans -c) 8 ans
Le modèle de la photo correspond à la taille :
-b) 6 ans

FOURNITURES

Qualité HARMONIA col. n° 202 : -a) 1 -b) 1 -c) 1 pelote

Aiguilles : n° 3,5

Crochet : n° 3 mm

Aig. circulaires : n° 3,5 avec câble interchangeable de 80 cm

Points employés

Jersey end.

Cordon (voir graphique A)

Voir points de base sur : www.katia.com/FR/academy

Points employés aux aig. circulaires

Jersey end. en rond : tric. tous les rgs à l'end.

Côtes 2x2 en rond : 1^{er} rg : * 2 m. end., 2 m. env. *, tric. de * à *.

2^e rg et rgs suivants : tric. comme le 1^{er} rg.

ÉCHANTILLON (10 cm x 10 cm)

22 m. et 30 rgs en *jersey end.* et avec les aig. n° 3,5

RÉALISATION

Commencer la pelote par le fil extérieur. Avec les aig. circulaire n° 3,5, **monter -a)** 186 m. -b) 200 m. -c) 212 m. Tric. en *côtes 2x2*, en commençant par 2 m. end. et en terminant par -a) 2 m. end. -b) 2 m. env. -c) 2 m. env. **Remarque** : placer un anneau marqueur au début de tous les rgs pour compter aisément le nombre de rangs.
Tric. 4 rgs pour continuer à tric. en *jersey end.*, en répartissant **2 dim.** au 1^{er} rg. Il reste -a) 184 m. -b) 198 m. -c) 210 m.

À -a) 22 cm -b) 24 cm -c) 26 cm de hauteur totale, **diminuer** sur le même rg -a) 62 m. -b) 66 m. -c) 70 m. comme suit : * 1 m. end., 2 m. ensemble à l'end. *, tric. de * à *. Il reste -a) 122 m. -b) 132 m. -c) 140 m.

Continuer à tric. avec la répartition suivante :

-a) 61 m. en *jersey end.* (devant), 61 m. en *côtes 2x2* (dos).

-b) 66 m. en *jersey end.* (devant), 66 m. en *côtes 2x2* (dos).

-c) 70 m. en *jersey end.* (devant), 70 m. en *côtes 2x2* (dos).

À 5 cm à partir du *jersey end.* + *côtes*, **rabattre** les -a) 61 m. -b) 66 m. -c) 70 m. en *côtes 2x2* (dos).

Emmanchures : continuer à tric. avec les aig. n° 3,5 en aller-retour et en *jersey end.*, **en rabattant** 2 m. de chaque côté, 1 fois, puis continuer à

diminuer de chaque côté, à 2 m. de chaque bord, à tous les rgs sur l'endroit :

-a) 13 x 1 m.

-b) 14 x 1 m.

-c) 15 x 1 m.

Remarque : pour diminuer, tric. 2 m. ensemble à l'env.

Il reste -a) 31 m. -b) 34 m. -c) 36 m.

Encolure : à -a) 9 cm -b) 10 cm -c) 11 cm à partir du début des emmanchures, **rabattre**.

MONTAGE

Bretelles : au crochet, confectionner un *cordon*

comme indiqué sur le graphique A.

À -a) 25 cm -b) 30 cm -c) 35 cm de hauteur totale, **couper** le fil, le passer dans la dernière m. et serrer pour **terminer**.

Confectionner une autre bretelle identique.

Coudre les bretelles aux coins de l'encolure. Voir patron.

EN TOP

SIZES : -a) 4 -b) 6 -c) 8 years

The model in the photograph corresponds to size -b) 6 years

MATERIALS

HARMONIA: -a) 1 -b) 1 -c) 1 ball col. 202

Knitting needles: size 4 (U.S.)/(3.5 mm)

Crochet hook: size D3 (U.S.)/(3 mm)

Circular needles: size 4 (U.S.)/(3.5 mm) with a 32" (80 cm) interchangeable cable.

Stitches

Stockinette st.

Cord (see graph A)

See basic stitches on: www.katia.com/en/academy

Stitches on circular needles

Circular stockinette st: work all sts in knit st

Circular 2x2 ribbing: 1st row: * K2, P2 * repeat from * to *.

2nd row and all following rows: work as 1st row.

GAUGE

Using the size 4 needles in *stockinette st*:

22 sts & 30 rows = 4x4"

INSTRUCTIONS

Start the ball of yarn with the loose end on the inside: using the size 4 circular needles, **cast on -a)** 186 -b) 200 -c) 212 sts. Work in *circular 2x2 ribbing*, starting the ribbing with K2 and finishing with -a) K2 -b) P2 -c) P2. **Note**: to keep a check on the number of rows being worked, place a stitch marker at the beginning of every row.

Work 4 rows and continue working in *stockinette st decreasing* 2 sts evenly spaced across the first row. Total: -a) 184 -b) 198 -c) 210 sts.

When top measures -a) 8 5/8" (22 cm) -b) 9 1/2" (24 cm) -c) 10 1/4" (26 cm) measuring from the start, **decrease -a)** 62 -b) 66 -c) 70 sts across 1 row in the following manner: * K1, K2 tog * work from * to *. Total: -a) 122 -b) 132 -c) 140 sts.

Continue working with the following st distribution:

-a) 61 sts in *stockinette st* (= front), 61 sts in *2x2 ribbing* (= back)

-b) 66 sts in *stockinette st* (= front), 66 sts in *2x2 ribbing* (= back)

-c) 70 sts in *stockinette st* (= front), 70 sts in *2x2 ribbing* (= back)

At a distance of 2" (5 cm) measuring from the start of the stitch distribution, **bind (cast off)** the -a) 61 -b) 66 -c) 70 sts worked in *2x2 ribbing* (= back).

Armholes: continue working with the size 4 needles (= in rows going back and forth) in *stockinette st*, **binding (casting off)** at each edge, at the beginning of each row as follows: 2 sts 1 time. Then continue **decreasing** at each edge (= 2 sts in from the edges) of every right side row of the work as follows:

-a) 1 st 13 times

-b) 1 st 14 times

-c) 1 st 15 times

Note: P2 tog for the decreases.

Total: -a) 31 -b) 34 -c) 36 sts

Neckline: At a distance of -a) 3 1/2" (9 cm) -b) 3 7/8" (10 cm) -c) 4 3/8" (11 cm) measuring from the start of the armhole shaping, **bind (cast off)** all the sts.

FINISHING (MAKING UP)

Straps: Using the D3 crochet hook make a *cord* following the steps on graph A.

When strap measures -a) 9 7/8" (25 cm) -b) 11 3/4" (30 cm) -c) 13 3/4" (35 cm) measuring from the start, **cut** the yarn and **fasten off**.

Make another strap the same.

Sew each strap to each corner of the neckline. See pattern.

NL TOP

MATEN: -a) 4 jaar -b) 6 jaar -c) 8 jaar

Het model van de foto komt overeen met de maat: -b) 6 jaar

BENODIGD MATERIAAL

HARMONIA kl. 202: -a) 1 -b) 1 -c) 1 bol

Breinaalden: nr. 3 1/2

Haaknaald: nr. 3 mm

Rondbreinaalden: nr. 3 1/2 met verwisselbare kabel van 80 cm

Gebruikte steken

R. tric.st.

Koord (zie grafiek A)

Zie basissteken bij: www.katia.com/nl/academy

Gebruikte steken met rondbreinaalden

R. tric.st. rondgebreid: brei alle naalden r.

Borststeek 2x2 rondgebreid: 1^e naald: * 2 st. r., 2 st. av. *, herhaal van * tot *. 2^e naald en alle volgende naalden: breien zoals de 1^e naald.

STEELVERHOUDING

In *r. tric.st.*, breinaalden nr. 3 1/2

10x10 cm = 22 st. en 30 naalden.

UITVOERING

Begin de bok garen met de draad aan de buitenkant v.d. bol: met rondbreinaalden nr. 3 1/2, -a) 186 st. -b) 200 st. -c) 212 st. **opz.** Brei rond in *boordsteek 2x2*, begin de *boordsteek 2x2* met 2 st. r. en eindig met -a) 2 st. r. -b) 2 st. av. -c) 2 st. av. **Opmerking**: voor een betere controle v.d. naalden, een steekmarkeer bevestigen bij het begin van elke naald.

Brei 4 naalden en hierna verderbreien in *r. tric.st.*, **minder** hierbij 2 st. verdeeld over de 1^e naald. Er zijn hierna: -a) 184 st. -b) 198 st. -c) 210 st.

Bij -a) 22 cm -b) 24 cm -c) 26 cm totale lengte, **minder -a)** 62 st. -b) 66 st. -c) 70 st. in eenzelfde naald op de volgende manier: * 1 st. r., 2 st. samen r. breien *, brei van * tot *. Er zijn hierna:

-a) 122 st. -b) 132 st. -c) 140 st.

Hierna verderbreien met onderstaande steekverdeling:

-a) 61 st. in *r. tric.st.* (= voorpand), 61 st. in *boordsteek 2x2* (= rugpand).

-b) 66 st. in *r. tric.st.* (= voorpand), 66 st. in *boordsteek 2x2* (= rugpand).

-c) 70 st. in *r. tric.st.* (= voorpand), 70 st. in *boordsteek 2x2* (= rugpand).

Bij 5 cm lengte, meten vanaf de steekverdeling, de -a) 61 st. -b) 66 st. -c) 70 st. die in *boordsteek 2x2* (= rugpand) gebreid zijn, **afk.**

Armsgaten: verderbreien met breinaalden nr. 3 1/2 (in heen-en teruggaande naalden) in *r. tric.st.* en hierbij aan beide kanten, bij het begin van elke

naald, 1 maal 2 st. **afk.** Hierna verdergaan met **minderen** aan beide kanten, op 2 st. vanaf elke kant, in elke naald aan de goede kant v.h. werk:
-a) 13 maal 1 st.
-b) 14 maal 1 st.
-c) 15 maal 1 st.

Opmerking: maak de minderingen door 2 st. samen av. te breien.

Er zijn hierna: -a) 31 st. -b) 34 st. -c) 36 st.

Hals: Bij -a) 9 cm -b) 10 cm -c) 11 cm lengte, meten vanaf het begin v.d. armsgaten, alle st. **afk.**

IN ELKAAR ZETTEN EN AFWERKEN

Schouderbandjes: Met de haaknaald nr. 3 mm, een *koord* maken volgens de stappen van grafiek A. Bij -a) 25 cm -b) 30 cm -c) 35 cm totale lengte, de draad **afknippen** en **wegwerken**.

Maak het andere schouderbandje op dezelfde manier.

Naai elk schouderbandje in elke hoek v.d. hals. Zie patroon.

DE TOP

GRÖSSEN: -a) 4 Jahre -b) 6 Jahre -c) 8 Jahre
Das Modell auf dem Foto entspricht Größe -b) 6 Jahre

MATERIAL

HARMONIA Fb. 202: -a) 1 -b) 1 -c) 1 Knäuel

Stricknadeln: Nr. 3 ½

Häkelnadel: Nr. 3 mm

Rundstricknadel: Nr. 3 ½ mit 80 cm Seillänge

Muster

Glatt re.

Kordel (siehe Grafik A)

Siehe Grundmuster bei: www.katia.com/de/academy

Muster mit Rundstricknadeln

Glatt re. in Runden: Alle Rd. re. str.

Rippenmuster 2x2 in Runden: 1. Rd.: * 2 M. re., 2 M. li. *, von * bis * wiederholen.

2. und alle folgenden Rd.: Wie die 1. Rd. str.

MASCHENPROBE

Glatt re. mit Ndl. Nr. 3 ½

10x10 cm = 22 M. und 30 R.

ANLEITUNG

Mit dem Ende des Fadens an der Außenseite des Knäuels beginnen: Mit der Rundstrickndl. Nr. 3

½ -a) 186 M. -b) 200 M. -c) 212 M. **anschlagen.**

Rippenmuster 2x2 str. (mit 2 M. re. beginnen und mit -a) 2 M. re. -b) 2 M. li. -c) 2 M. li. beenden).

Hinweis: Für einen besseren Überblick über die Runden am Anfang jeder Runde einen Maschenmarkierer setzen.

4 Rd. str., danach *glatt re.* weiterstr. und in der ersten R. verteilt 2 M. **abnehmen.** Es bleiben -a) 184 M. -b) 198 M. -c) 210 M.

In -a) 22 cm -b) 24 cm -c) 26 cm Gesamthöhe in einer R. wie folgt -a) 62 M. -b) 66 M. -c) 70 M.

abnehmen: * 1 M. re., 2 M. re. zusammenstr. *, von * bis * wiederholen. Es bleiben -a) 122 M. -b) 132 M. -c) 140 M.

Wie folgt weiterstr.:

-a) 61 M. *glatt re.* (= Vorderteil), 61 M.

Rippenmuster 2x2 (= Rückenteil).

-b) 66 M. *glatt re.* (= Vorderteil), 66 M.

Rippenmuster 2x2 (= Rückenteil).

-c) 70 M. *glatt re.* (= Vorderteil), 70 M.

Rippenmuster 2x2 (= Rückenteil).

Nach 5 cm die mit **Rippenmuster 2x2** gestr. -a) 61

M. -b) 66 M. -c) 70 M. (= Rückenteil) **abketten.**

Armausschnitte: Mit der Rundstrickndl. Nr. 3 ½ in Hin- und Rückreihen *glatt re.* weiterstr. und beidseitig, am Anfang jeder R., 1 mal 2 M. **abketten.** Danach beidseitig in jeder Hinr., nach den ersten 2 M. und vor den letzten 2 M., wie folgt **abnehmen:**

-a) 13 mal 1 M.

-b) 14 mal 1 M.

-c) 15 mal 1 M.

Hinweis: Für die Abnahmen 2 M. li. zusammenstr.

Es bleiben: -a) 31 M. -b) 34 M. -c) 36 M.

Halsausschnitt: In -a) 9 cm -b) 10 cm -c) 11

cm Höhe, ab dem Anfang der Armausschnitte gemessen, alle M. **abketten.**

AUSARBEITUNG

Träger: Mit der Häkelnadel Nr. 3 mm eine Kordel gemäß Grafik A arb.

In -a) 25 cm -b) 30 cm -c) 35 cm Gesamthöhe den Faden **abschneiden** und **vernähen.**

Den anderen Träger genauso arb.

Die Träger an die Seitenränder des Halsausschnitts **nähen.** Siehe Schnittmuster.

IT TOP

TAGLIE: -a) 4 anni -b) 6 anni -c) 8 anni
Il modello in fotografia corrisponde alla taglia: -b) 6 anni

MATERIALE

HARMONIA col. 202: -a) 1 -b) 1 -c) 1 gomitollo

Ferri: 3,5 mm

Uncinetto: 3 mm

Ferri circolari: da 3,5 mm con cavo intercambiabile da 80 cm

Punti

M. Rasata

Cordoncino (v. Grafico A)

Vedi Punti di Base su: www.katia.com/it/academy

Punti impiegati con i ferri circolari

M. Rasata in tondo: lavorare tutti i f. a dir.

Coste 2x2 in tondo: 1° f.: * 2 dir., 2 rov. * rip. da * a *.

2° f. e f. succ. lavorare come il 1° f.

TENSIONE

Con i ferri da 3,5 mm, a *M. Rasata*

10x10 cm = 22 m. x 30 f.

REALIZZAZIONE

Cominciare il gomitollo dal filo esterno: con i

ferri circolari da 3,5 mm **avviare -a) 186 -b)**

200 -c) 212 m. e lavorare in tondo a *coste 2x2*

cominciando con 2 dir. e terminando con -a) 2 dir.

-b) 2 rov. -c) 2 rov. **Nota:** per tenere un migliore

controllo dei f., inserire un marcapunti all'inizio di ogni f.

Lavorare 4 f. e cont. a *m. ras.*, **diminuendo**

uniformemente 2 m. sul 1° f. Totale: -a) 184 -b)

198 -c) 210 m.

A -a) 22 cm -b) 24 cm -c) 26 cm di altezza,

diminuendo su un f. -a) 62 -b) 66 -c) 70 m. in

questo modo: * 1 dir., 2 ass. a dir. *, lavorare da * a *. Totale: -a) 122 -b) 132 -c) 140 m.

Cont. con la seguente ripetizione:

-a) 61 m. a *m. ras.* (=davanti), 61 m. a *coste 2x2*

(=dietro).

-b) 66 m. a *m. ras.* (=davanti), 66 m. a *coste 2x2*

(=dietro).

-c) 70 m. a *m. ras.* (=davanti), 70 m. a *coste 2x2*

(=dietro).

A 5 cm dalla ripetizione delle m. **chiudere** le -a) 61 -b) 66 -c) 70 m. lavorate a *coste 2x2* (=dietro).

Scalfi: cont. con i ferri da 3,5 mm (a ferri di andata e ritorno) a *m. ras.* **chiudendo** su entrambi i lati, all'inizio di ogni f.: 1 volta 2 m. e cont.

diminuendo su entrambi i lati, a 2 m. dai bordi, a ogni f. sul dir. del lavoro:

-a) 13 volte 1 m.

-b) 14 volte 1 m.

-c) 15 volte 1 m.

Nota: per diminuire lavorare 2 m. ass. a rov.

Totale: -a) 31 -b) 34 -c) 36 m.

Scollo: A -a) 9 cm -b) 10 cm -c) 11 cm dall'inizio degli scalfi, **chiudere** tutte le m.

FINITURE

Spalline: Con l'uncinetto da 3 mm realizzare un *cordoncino* seguendo i passaggi del grafico A.

A -a) 25 cm -b) 30 cm -c) 35 cm di altezza,

tagliare il filo e **chiudere.**

Lavorare l'altra spallina nello stesso modo.

Cucire ciascuna spallina su ciascun angolo dello scollo. Vedi modello.

Shop on katia.com

300  YARNS
&  FABRICS
4800  PATTERNS

Lo pides en katia.com
lo recibes de tu tienda más cercana

Commandez sur katia.com
soyez livré par la boutique la plus
proche de chez vous

Order at katia.com
receive it from your nearest local store

Je bestelt bij katia.com
en jouw dichtstbijzijnde
winkel verzorgt de levering

Du beställst auf katia.com
und erhältst es von deinem
katia-händler

Lo chiedi su katia.com
lo ricevi dal negozio a te più vicino



HARMONIA

VESTIDO / ROBE / DRESS / JURK / KLEID / VESTITO

GRÁFICO A / GRAPHIQUE A / GRAPH A /
GRAFIEK A / STRICKSCHRIFT A / GRAFICO A

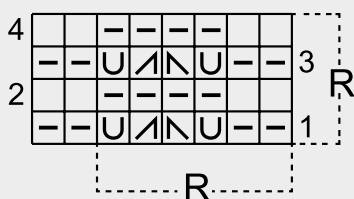

R Repetir / Répéter / Repeat / Herhalen / Wiederholen / Ripetere

□ 1 p. der. / 1 m. end. / K1 / 1 st. r. / 1 M. re. / 1 dir.

— 1 p. rev. / 1 m. env. / P1 / 1 st. av. / 1 M. li. / 1 rov.

U 1 hebra / 1 jeté / 1 YO / 1 draadomslag / 1 Umschlag / 1 gettato

∧ 2 p. juntos der. / 2 m. ensemble à l'end. / K2 tog / 2 st. samen r. breien / 2 M. re. zusammenstr. / 2 ass. a dir.

N pasar 1 p. sin hacer, trab. 1 p. der. y pasar el p. sin hacer por encima / 1 surjet simple (1 m. glissée, 1 m. end., passer la m. glissée sur la m. tricotée) / slip 1 stitch, K1, pssso / laat 1 st. zonder te breien overglijden op de rechternaald, brei 1 st. r. en haal hier de ongebr. st. overheen / 1 M. abheben, 1 M. re. str. und die abgehobene M. darüberziehen / pass. 1 m., 1 dir., accav. la m. pass. su quella appena lavorata

ES VESTIDO

TALLA UNICA: 38-40-42

MATERIALES

HARMONIA col. 205: 2 ovillos

NOTA: se utiliza 1 ovillo para la espalda y el otro para el delantero.

Agujas: N° 3 ½

Puntos empleados

P. elástico 1x1, cerrado tubular, costura a p. de lado

P. calado (ver gráfico A)

P. tubular (ver explicación)

Ver puntos básicos en: www.katia.com/es/academy

P. tubular:

1ª vta.: * 1 p. der., subir el hilo, pasar 1 p. sin hacer cogido cómo si se fuera a tejer del rev., bajar el hilo * repetir de * a *.

2ª vta.: trab. igual que la 1ª vta.

Repetir estas 2 vtas.

MUESTRA DEL PUNTO

A *p. calado*, ag. n° 3 ½

10x10 cm = 25 p. y 29 vtas.

ESPALDA

Montar 161 p. Trab. a *p. elástico 1x1*. Empezando y terminando con un 1 p. der.

A 5 cm de largo total, por el derecho de la labor, **menguar** 11 p. repartidos.

Quedarán: 150 p.

Continuar trab. con la siguiente distribución de p.: 11 p. a *p. elástico 1x1*, 128 p. a *p. calado* según el gráfico A, 11 p. a *p. elástico 1x1*.

Al mismo tiempo:

A 5 cm de largo total, **menguar** en ambos lados a 11 p. de las orillas, en cada 10ª y 12ª vta. alternativamente: 15 veces 1 p. Qedarán: 120 p.

Sisas: A 59 cm largo total, **menguar** en ambos lados a 11 p. de las orillas, en cada vta. del derecho de la labor: 13 veces 1 p. Qedarán: 94 p. A 22 cm contando desde el inicio de las sisas, **augmentar** 1 p. después de los 11 p. del *p. elástico 1x1* primeros y continuar trab todos los p. a *p. elástico 1x1*, empezando y terminando con 1 p. der. Qedarán 95 p.

A 1 cm contando desde el inicio del *p. elástico 1x1*, continuar trab. a *p. tubular*.

Escote y hombros: A 2 cm contando desde el inicio del *p. tubular*, **cerrar** todos los p. en *tubular*.

DELANTERO

Trab. igual que la espalda.

CONFECCIÓN Y REMATE

Todas las costuras se **cosen** a *p. de lado*.

Coser 4 cm para cada hombro.

Coser lados, **excepto** los 25 cm de cada sisa.

FR ROBE

TAILLE UNIQUE: 38-40-42

FOURNITURES

Qualité HARMONIA col. n° 205 : 2 pelotes

Remarque: 1 pelote est nécessaire pour le dos et 1 autre pour le devant.

Aiguilles: n° 3,5

Points employés

Côtes 1x1, rabattage tubulaire, couture au pt de côté

Pt ajouré (voir graphique A)

Pt tubulaire (voir explication)

Voir points de base sur: www.katia.com/FR/academy

Pt tubulaire:

1^{er} rg: * 1 m. end., passer le fil devant le travail et glisser 1 m. prise comme pour la tric. à l'env., passer le fil derrière le travail *. Tric. de * à *.

2^e rg: tric. comme le 1^{er} rg.

Répéter ces 2 rgs.

ÉCHANTILLON (10 cm x 10 cm)

25 m. et 29 rgs au *pt ajouré* avec les aig. n° 3,5

DOS

Monter 161 m. et tric. en *côtes 1x1*, en commençant et en terminant par 1 m. end. À 5 cm de hauteur totale, sur l'endroit, répartir **11 dim.**

Il reste 150 m.

Continuer à tric. comme suit : 11 m. en *côtes 1x1*, 128 m. au *pt ajouré* selon le graphique A, 11 m. en *côtes 1x1*.

En même temps:

À 5 cm de hauteur totale, **diminuer** 1 m., à 11 m. de chaque bord, alternativement tous les 10 et 12 rgs, 15 fois. Il reste 120 m.

Emmanchures: à 59 cm de hauteur totale, **diminuer** 1 m., à 11 m. de chaque bord, à tous les rgs sur l'endroit, 13 fois. Il reste 94 m.

À 22 cm de hauteur totale à partir du début des emmanchures, **augmenter** 1 m après les 11 premières m. en *côtes 1x1* et continuer à tric. toutes les m. en *côtes 1x1*, en commençant et en terminant par 1 m. end. On obtient 95 m.

À 1 cm à partir du début des *côtes 1x1*, continuer à tric. au *pt tubulaire*.

Encolure et épaules: à 2 cm à partir du début du *pt tubulaire*, **rabattre** au *pt tubulaire*.

DEVANT

Tric. comme le dos.

MONTAGE

Fermer toutes les coutures au *pt de côté*.

Coudre 4 cm pour chaque épaule.

Coudre les côtés en laissant les 25 cm de chaque emmanchure **non cousus**.

EN DRESS

ONE SIZE: 8-10-12 (S-M)

MATERIALS

HARMONIA: 2 balls col. 205

NOTE: 1 ball of yarn is used for the back and the other for the front.

Knitting needles: Size 4 (U.S.)/(3.5 mm)

Stitches

1x1 Ribbing, tubular bind off, side seams

Eyelet st (see graph A)

Tubular st (see explanation)

See basic stitches on: www.katia.com/en/academy

Tubular st:

1st row: * K1, yarn forward, slip 1 st purlwise, yarn back *, repeat from * to *.

2nd row: work the same as row 1.

Repeat these 2 rows.

GAUGE

Using the size 4 needles in *eyelet st*:

25 sts & 29 rows = 4x4"

BACK

Cast on 161 sts. Work in *1x1 ribbing*. Start and finish the ribbing with K1.

When back measures 2" (5 cm) measuring from the start and with the right side of the work

facing, **decrease** 11 sts evenly spaced across the row.

Total: 150 sts.

Continue working with the following st distribution: 11 sts *1x1 ribbing*, 128 sts *eyelet st* following graph A, 11 sts *1x1 ribbing*.

At the same time:

When back measures 2" (5 cm) measuring from the start, **decrease** at each edge (= 11 sts in from the edges) of every 10th and 12th alternate row as follows: 1 st 15 times. Total: 120 sts.

Armholes: When back measures 23 1/4" (59 cm) measuring from the start, **decrease** at each edge (= 11 sts in from the edges) of every right side row of the work as follows: 1 st 13 times. Total: 94 sts.

At a distance of 8 5/8" (22 cm) measuring from the start of the armhole shaping, **increase** 1 st after the first 11 sts in *1x1 ribbing* and continue working all the sts in *1x1 ribbing*, starting and finishing with K1.

Total: 95 sts.

At a distance of 3/8" (1 cm) measuring from the start of the *1x1 ribbing*, continue working *tubular st*.

Neckline & shoulders: At a distance of 3/4" (2 cm) measuring from the start of the *tubular st*, **bind (cast off)** all the sts using the *tubular bind off* method.

FRONT

Work the same as the back.

FINISHING (MAKING UP)

All seams are **sewn** using *side seams*.

Sew 1 5/8" (4 cm) for each shoulder.

Sew the sides, **except** 9 7/8" (25 cm) for the armholes

NL JURK

ÉÉN ENKELE MAAT: 38-40-42

BENODIGD MATERIAAL

HARMONIA kl. 205: 2 bollen

OPMERKING: er wordt 1 bol garen gebruikt voor het ruggand en de andere bol garen voor het voorpand.

Breinaalden: Nr. 3 ½

Gebruikte steken

Boordsteek 1x1, afkanten v.d. steken in buissteek, naad d.m.v. platte kantsteek

Ajoursteek (zie grafiek A)

Buissteek (zie beschrijving)

Zie basissteken bij: www.katia.com/nl/academy

Buissteek:

1e naald: * 1 st. r., haal de draad naar de voorkant v.h. werk, laat 1 st. zonder te breien av. overglijden op de rechternaald (= de rechternaald insteken alsof de st. av. gebreid wordt), haal de draad naar de achterkant v.h. werk *, herhaal van * tot *.

2e naald: breien zoals de 1e naald.

Herhaal deze 2 naalden.

STEEKVERHOUDING

In *ajoursteek*, breinaalden nr. 3 ½

10x10 cm = 25 st. en 29 naalden.

RUGPAND

161 st. **opz.** Brei *boordsteek 1x1*, begin en eindig de *boordsteek 1x1* met 1 st. r.

Bij 5 cm totale lengte, **minder** 11 st. verdeeld over een naald aan de goede kant v.h. werk.

Er zijn hierna: 150 st.

Verderbreien met navolgende steekverdeling:

11 st. in *boordsteek 1x1*, 128 st. in *ajoursteek* volgens grafiek A, 11 st. in *boordsteek 1x1*.

Tegelijkertijd:

Bij 5 cm totale lengte, **minder** aan beide kanten, op 11 st. vanaf elke kant, afwisselend in elke 10e naald en in elke 12e naald: 15 maal 1 st. Er zijn hierna: 120 st.

Armsgaten: Bij 59 cm totale lengte, **minder** aan beide kanten, op 11 st. vanaf elke kant, in elke naald aan de goede kant v.h. werk: 13 maal 1 st. Er zijn hierna: 94 st.

Bij 22 cm lengte, meten vanaf het begin v.d. armsgaten, 1 st. **meerderen** ná de eerste 11 st. in *boordsteek 1x1* en over alle st. verderbreien in *boordsteek 1x1*, begin en eindig de *boordsteek 1x1* met 1 st. r. Er zijn hierna: 95 st.

Bij 1 cm lengte, meten vanaf het begin v.d. *boordsteek 1x1*, verderbreien in *buissteek*.

Hals en schouders: Bij 2 cm lengte, meten vanaf het begin v.d. *buissteek*, alle st. **afk.** in *buissteek*.

VOORPAND

Breien zoals het ruggand.

IN ELKAAR ZETTEN EN AFWERKEN

Alle naden worden **vastgenaaid** d.m.v. *platte kantsteek*.

Sluit 4 cm voor elke schouder.

Sluit de naden v.d. zijkanten, **behalve** de 25 cm voor elk armsgat.

11 M. und vor den letzten 11 M., 13 mal 1 M.

abnehmen. Es bleiben 94 M.

In 22 cm Gesamthöhe, ab dem Anfang der Armausschnitte gemessen, nach den ersten 11 M. *Rippenmuster 1x1* 1 M. **zunehmen** und alle M. *Rippenmuster 1x1* weiterstr. Das Rippenmuster mit 1 M. re. beginnen und beenden. Das ergibt 95 M.

In 1 cm Höhe, ab der ersten R. *Rippenmuster 1x1* gemessen, *Schlauchmuster* weiterstr.

Halsausschnitt und Schultern: In 2 cm Höhe, ab der ersten R. *Schlauchmuster* gemessen, alle M.

abnähen.

VORDERTEIL

Wie das Rückenteil str.

AUSARBEITUNG

Alle Nähte werden mit *Matratzenstich* **genäht**.

An den Schultern 4 cm **nähen**.

Die Seitenränder **nähen** und die letzten 25 cm für die Armausschnitte **offen lassen**.

IT VESTITO

TAGLIA UNICA: 42-44-46

MATERIALE

HARMONIA col. 205: 2 gomitolì

NOTA: si utilizza 1 gomitolò per il dietro e l'altro per il davanti.

Ferri: 3,5 mm

Punti

Coste 1x1, *Chiusura Tubolare*, *Cucitura a P. Materasso*

Motivo Traforato (v. Grafico A)

P. Tubolare (v. Spiegazione)

Vedi Punti di Base su: www.katia.com/it/academy

P. tubolare:

1° f.: * 1 dir., con il filo in alto pass. 1 m. a rov., portare il filo in basso *, rip. da * a *.

2° f.: lavorare come il 1° f.

Rip. questi 2 f.

TENSIONE

Con i ferri da 3,5 mm, a *Motivo Traforato*

10x10 cm = 25 m. x 29 f.

DIETRO

Avviare 161 m. e lavorare a *coste 1x1*

cominciando e terminando con 1 dir.

A 5 cm di altezza, sul dir. del lavoro, **diminuire** uniformemente 11 m.

Totale: 150 m.

Cont. in questo modo: 11 m. a *coste 1x1*, 128 m.

a *motivo traforato* seguendo il grafico A, 11 m. a *coste 1x1*.

Allo stesso tempo:

A 5 cm di altezza, **diminuire** su entrambi i lati, a 11 m. dai bordi, ogni 10 e 12 f. alternatamente:

15 volte 1 m. Totale: 120 m.

Scalfi: A 59 cm di altezza, **diminuire** su entrambi i lati, a 11 m. dai bordi, a ogni f. sul dir. del lavoro: 13 volte 1 m. Totale: 94 m.

A 22 cm dall'inizio degli scalfi, **umentare** 1 m.

dopo le prime 11 m. a *coste 1x1* e cont. a *coste 1x1* su tutte le m., cominciando e terminando con 1 dir. Totale: 95 m.

A 1 cm dall'inizio delle *coste 1x1*, cont. a *p. tubolare*.

Scollo e spalle: A 2 cm dall'inizio del *p. tubolare*, **chiudere** tutte le m. a *tubolare*.

DAVANTI

Lavorare come il dietro.

DE KLEID

EINHEITSGRÖSSE: 36-38-40

MATERIAL

HARMONIA Fb. 205: 2 Knäuel

HINWEIS: Das Rückenteil wird mit 1 Knäuel gestr. und das Vorderteil mit dem anderen Knäuel.

Stricknadeln: Nr. 3 ½

Muster

Rippenmuster 1x1, *Abnähen*, *Matratzenstich für die Nähte*

Lochmuster (siehe Strickschrift A)

Schlauchmuster (siehe Anleitung)

Siehe Grundmuster bei: www.katia.com/de/academy

Schlauchmuster:

1. R.: * 1 M. re. str., den Faden nach vorne legen, 1 M. li. abheben, den Faden nach hinten legen *, von * bis * wiederholen.

2. R.: Wie die 1. R. str.

Diese 2 R. wiederholen.

MASCHENPROBE

Lochmuster mit Strickndln. Nr. 3 ½

10x10 cm = 25 M. und 29 R.

RÜCKENTEIL

161 M. **anschlagen** und *Rippenmuster 1x1* str. (mit 1 M. re. beginnen und beenden).

In 5 cm Gesamthöhe, in der Hinr., 11 M. verteilt

abnehmen.

Es bleiben 150 M.

Wie folgt weiterstr.: 11 M. *Rippenmuster 1x1*,

128 M. *Lochmuster* gemäß Strickschrift A, 11 M.

Rippenmuster 1x1.

Gleichzeitig:

In 5 cm Gesamthöhe beidseitig, nach den ersten

11 M. und vor den letzten 11 M., abwechselnd in

jeder 10. und 12. R., 15 mal 1 M. **abnehmen.** Es

bleiben 120 M.

Armausschnitte: In 59 cm Gesamthöhe

beidseitig in jeder Hinreihe, nach den ersten

FINITURE

Tutte le **cuciture** vanno eseguite a *P. Materasso*.

Cucire 4 cm per ciascuna spalla.

Cucire i lati, a **eccezione** dei 25 cm di ciascuno scalfio.

Shop on katia.com 

300  YARNS
&  FABRICS
4800  PATTERNS

Lo pides en katia.com
lo recibes de tu tienda más cercana

Commandez sur katia.com
soyez livré par la boutique la plus
proche de chez vous

Order at katia.com
receive it from your nearest local store

Je bestelt bij katia.com
en jouw dichtstbijzijnde
winkel verzorgt de levering

Du bestellst auf katia.com
und erhältst es von deinem
katia-händler

Lo chiedi su katia.com
lo ricevi dal negozio a te più vicino



GRÁFICO A / GRAPHIQUE A / GRAPH A /
GRAFIEK A / HÄKELSCHRIFT A / GRAFICO A

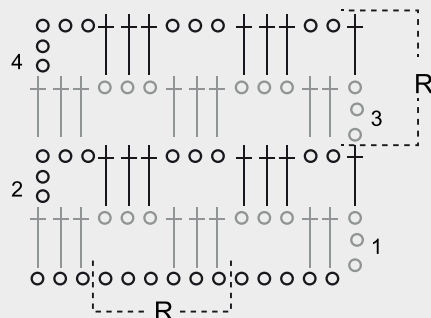

- R** Repetir / Répéter / Repeat / Herhalen / Wiederholen / Ripetere
- O** 1 p. de cadeneta / 1 m. chaînette / 1 chain st / 1 losse / 1 Luftm. / 1 catenella
- +** 1 p. alto / 1 bride / 1 double crochet / 1 stokje / 1 Stäbchen / 1 m. alta

following graph A.
Work until the end of the ball of yarn, then **cut** the yarn and **fasten off**.

NL SJAAL

AFMETING: ongeveer 39 cm breedte x 184 cm lengte.

BENODIGD MATERIAAL

HARMONIA kl. 204: 1 bol

Haaknaald: Nr. 4,5 mm

Gebuijkte steken

Lossen, stokjes

Fantasiestek: zie grafiek A.

Zie basissteken bij: www.katia.com/nl/academy

STEEKVERHOUDING

In *fantasiestek*, haaknaald nr. 4,5 mm

10x10 cm = 19 st. en 7 naalden.

UITVOERING

74 *Lossen opz.* en haak *fantasiestek* volgens grafiek A.

Haken tot de bol garen beëindigd is. De draad **afknippen** en **wegwerken**.

DE SCHULTERTUCH

MASSE: Ca. 39 cm breit x 184 cm lang

MATERIAL

HARMONIA Fb. 204: 1 Knäuel

Häkelnadel: Nr. 4,5 mm

Muster

Luftm., Stäbchen

Fantasiemuster: Siehe Häkelschrift A

Siehe Grundmuster bei: www.katia.com/de/academy

MASCHENPROBE

Fantasiemuster mit Häkelndl. Nr. 4,5 mm

10x10 cm = 19 M. und 7 R.

ANLEITUNG

74 *Luftm. anschlagen* und *Fantasiemuster* gemäß Häkelschrift A arb.

Am Ende des Knäuels den Faden **abschneiden** und **vernähen**.

IT SCIALLE

MISURE: Appros. 39 cm di larghezza x 184 cm di altezza

MATERIALE

HARMONIA col. 204: 1 gomitollo

Uncinetto: 4,5 mm

Punti

Catenella, M. Alta

Motivo: v. Grafico A.

Vedi Punti di Base su: www.katia.com/it/academy

TENSIONE

Con l'uncinetto da 4,5 mm, a *Motivo*

10x10 cm = 19 m. x 7 r.

REALIZZAZIONE

Avviare 74 *catenelle* e cont. a *motivo* seguendo il grafico A.

Lavorare fino al termine del gomitollo. **Tagliare** il filo e **chiudere**.

HARMONIA

CHAL / CHÂLE / SHAWL / SJAAL / SCHULTERTUCH / SCIALLE

ES CHAL

MEDIDAS: 39 cm de ancho x 184 cm de largo, aprox.

MATERIALES

HARMONIA col. 204: 1 ovillo

Ganchillo: N° 4,5 mm

Puntos empleados

P. de cadeneta, p. alto

P. fantasia: ver gráfico A.

Ver puntos básicos en: www.katia.com/es/academy

MUESTRA DEL PUNTO

A *p. fantasía*, ganchillo n° 4,5 mm

10x10 cm = 19 y 7 vtas.

REALIZACION

Montar 74 p. de *cadenetas* y continuar trab. a *p. fantasía* según el gráfico A.

Trab. hasta terminar el ovillo. **Cortar** el hilo y **rematar**.

FR CHÂLE

DIMENSIONS : 39 cm x 184 cm environ

FOURNITURES

Qualité HARMONIA col. n° 204 : 1 pelote

Crochet : n° 4,5 mm

Points employés

M. chaînette, bride

Pt fantasia : voir graphique A

Voir points de base sur : www.katia.com/fr/academy

ÉCHANTILLON (10 cm x 10 cm)

19 m. et 7 rgs au *pt fantasia*, avec le crochet n° 4,5

RÉALISATION

Monter 74 m. *chaînette* et croch. au *pt fantasia* selon le graphique A.

Crocheter de même jusqu'à la fin de la pelote.

Couper le fil et **terminer**.

EN SHAWL

MEASUREMENTS: 15 3/8" wide x 72 1/2" long (39 cm x 184 cm), approx.

MATERIALS

HARMONIA: 1 ball col. 204

Crochet hook: Size 7 (U.S.)/(4.5 mm)

Stitches

Chain st, double crochet

Pattern st: (see graph A)

See basic stitches on: www.katia.com/EN/academy

GAUGE

Using the size 7 crochet hook in *pattern st:*

19 sts x 7 rows = 4 x 4"

INSTRUCTIONS

Chain 74 sts and continue working in *pattern st*