



Variopinto

ITALIANO

GILET CON MANICOTTI OCCORRENTE

■ Filato VARIOPINTO col. 575, g 450
(450-500-500)

■ Ferri n. 8

■ Ago da lana con la cruna in silicone e
la punta arrotondata

■ Difficoltà facile

■ Taglia gilet: 40 (42-44-46)

■ Taglia manicotti: unica

PUNTI IMPIEGATI

Punto coste 2/2. Maglia rasata rovescia.

Diminuzioni: per le dim. a destra sul dir. del lav., eseguire 2 m. ins. a dir.; per le dim. a sinistra sul dir. del lav., eseguire 1 acc. semplice.

m. di vivagno: in tutti i f., sia che siano lavorati a diritto che a rovescio, passare la prima m a dir senza lavorarla e lavorare a dir l'ultima m.

CAMPIONE

10 x 10 cm = 9 m. e 13 f. lavorati a m. rasata rovescia con i ferri n. 9.

NOTE: iniziare il gilet con la parte chiara del filato, mentre lavorare i manicotti con la parte scura del filato.

Sia nella lavorazione a coste 2/2 che in quella a m. rasata rovescia eseguire la prima e l'ultima m. di ogni f. a vivagno.

ESECUZIONE DEL GILET

Dietro: con i f. n. 8, avv. 44 (46-48-50) m. e per il bordo, lav. 8 f. a coste 2/2, pari a 5 cm. Proseguire a m. rasata rovescia. A 6 (7-8-9) cm dal bordo a coste, iniziare a creare gli scalfi intrecciando 5 m. su entrambi i lati, poi sempre ai lati diminuire 1 m. ogni 2 f. per 2 volte. A 35 (37-39-41) cm di alt. tot. intrecc. le restanti 30 (32-34-36) m.

Davanti: lav. come per il dietro fino a 23 (25- 27-29) cm dal bordo a coste, poi iniziare a realizzare lo scollo intrecciando le 10 (12-14-16) m. centrali, quindi proseguire separatamente sulle 2 parti dello scollo come segue: intrecc. 2 m. ogni 2 f. per 2 volte e diminuire 1 m. ogni 2 f. per 3 volte. A 35 (37-39-41) cm di alt. tot. intrecc. le 3 m. rimaste di entrambe le spalle.

CONFEZIONE E RIFINITURE

Cucire una spalla.

Bordo dello scollo: riprendere 64 m. attorno al margine dello scollo davanti e dietro, quindi lav. 5 f. a coste 2/2, pari a 4 cm e al termine, intrecc. tutte le m. Cucire la seconda spalla e i lati del bordo allo scollo.

Bordi degli scalfi: lungo il margine di ogni scalfio (davanti e dietro), riprendere 66 m. e lav. 4 f. a coste 2/2, pari a 3 cm, al termine intrecc. tutte le m. Cucire insieme i margini del gilet lungo i lati, comprese le estremità dei bordi degli scalfi.

Nascondere tra le m ogni rimanenza di filo.

ESECUZIONE DEI MANICOTTI

Manicotto: avv. 20 m. e lav. a coste 2/2 per 30 cm; al termine intrecc. tutte le m., tagliare il filo lungo per cucire. Sul rov del lav., cucire insieme i margini laterali del manicotto usando il filo di chiusura. Nascondere tra le m. ogni estremità residua di filo. Realizzare

il secondo manicotto allo stesso modo.

Se lo si desidera, durante la cucitura di ogni manicotto, a pochi cm dal margine inferiore, lasciare una piccola apertura per il pollice.

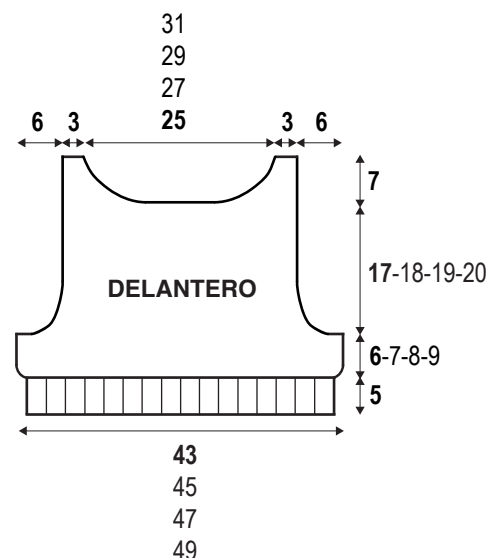
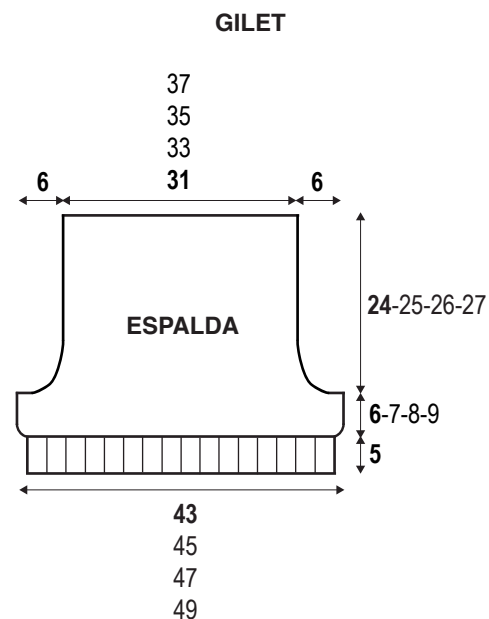

MANICOTTO

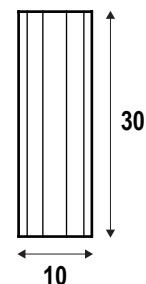

ESPAÑOL

CHALECO CON MANGAS

MATERIALES

- Hilo VARIOPINTO col. 575, 450 (450-500) g
- Agujas n° 8
- Aguja sin punta con ojo de silicona
- Dificultad fácil
- Talla chaleco: 40 (42-44-46)
- Talla mangas: única

PUNTOS EMPLEADOS

Punto elástico 2/2. Punto jersey revés.

Menguados: para los meng. a la derecha por el der. de la labor, realizar 2 p. juntos al der.; para los meng. a la izquierda por el der. de la labor, realizar 1 meng. simple.

p. de orillo: en todas las vtas., tanto si se han trabajado al derecho como al revés, pasar el primer p. al der. sin trabajar y trabajar al der el último p.

MUESTRA DEL PUNTO

10 x 10 cm = 9 p. y 13 vtas. trabajados a p. jersey revés con las ag. n° 9.

NOTAS: iniciar el chaleco con la parte clara del hilo, mientras trabajar las mangas con la parte oscura del hilo.

Tanto en la labor a p. elástico 2/2 como en la labor a p. jersey revés realizar el primer y el último p. de cada vta. a p. de orillo.

REALIZACIÓN DEL CHALECO

Espalda: con las ag. n° 8, montar 44 (46-48-50) p. y para la orilla, trab. 8 vtas. a p. elástico 2/2, igual a 5 cm. Proseguir a p. jersey revés. A 6 (7-8-9) cm de la orilla a p. elástico, comenzar a crear los aumentos rematando 5 p. en ambos lados, luego siempre en los lados menguar 1 p. cada 2 vtas. 2 veces. A 35 (37-39-41) cm de largo tot. Rematar los 30 (32-34-36) p. que quedan.

Delantero: trab. como la espalda hasta 23 (25-27-29) cm de la orilla a p. elástico, luego comenzar a realizar el escote rematando los 10 (12-14-16) p. centrales, luego proseguir por separado en las 2 partes del escote como sigue: rematar 2 p. cada 2 vtas. 2 veces y menguar 1 p. cada 2 vtas. 3 veces. A 35 (37-39-41) cm de largo tot. rematar los 3 p. que quedan de los dos hombros.

REMATE Y CONFECCIÓN

Coser un hombro.

Orilla del escote: recoger 64 p. alrededor del escote delantero y espalda, luego trab. 5 vtas. a p. elástico 2/2, igual a 4 cm y al final, rematar todos los p. Coser el segundo hombro y los lados de la orilla en el escote.

Orillas de las sisas: a lo largo de la orilla de cada sisa (delantero y espalda), recoger 66 p. y trab. 4 vtas. a p. elástico 2/2, igual a 3 cm, al final rematar todos los p. Coser juntos los bordes del chaleco a lo largo de los lados, incluidos los extremos de los bordes de las sisas.

Esconder entre los p. los hilos que sobran.

REALIZACIÓN DE LAS MANGAS

Manga: montar 20 p. y trab. a p. elástico 2/2 unos 30 cm; al final rematar todos los p., cortar el hilo largo para coser. Por el rev de la labor, coser juntos los bordes laterales de

la manga usando el hilo de cierre. Esconder entre los p. los hilos que sobran. Realizar la segunda manga del mismo modo.

Si se desea, durante la costura de cada manga, a pocos cm del borde inferior, dejar una pequeña abertura para el pulgar.

CHALECO

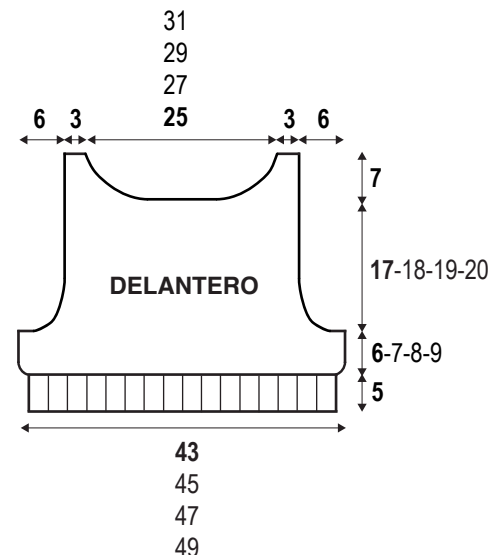
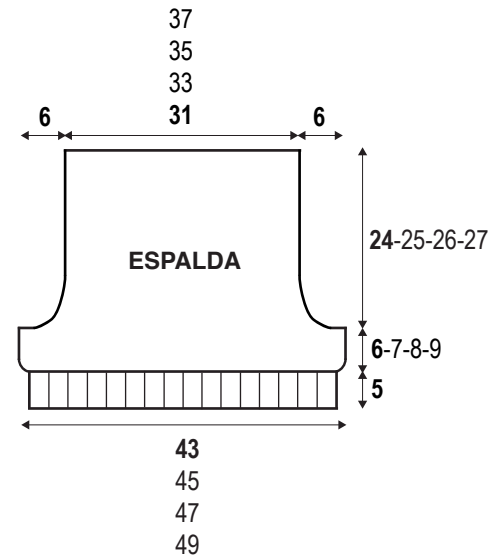

MANGAS

